

符合RoHS 尺寸追加

LOCK-TIGHT 5 AXIS MACHINE VISES

LOCK-TIGHT 五轴机床专用精密平口钳

附件

LT5AU-75
台阶型钳口(格栅型)LT5AU-75SJG-8(2个1组) — 2组
台阶型钳口(深20)LT5AU-75SJ-20(2片1组) — 1组
标准安装夹具套装 BCS14Q1(2组1套) — 2套
标准导位块 LTGB14-14(2个1组) — 1组
标准手柄 LT-10HN250 — 1根

LT5AU-100(M)
台阶型钳口(格栅型)LT5AU-100SJG-8(6个1组) — 1组
台阶型钳口(深20)LT5AU-100SJ-20(2片1组) — 1组
标准安装夹具套装 BCS18Q1(2组1套) — 2套
标准导位块 LTGB18-18(2个1组) — 1组
标准手柄 LT-13HN250, LT-13HN370 — 各1根

- 可避免与主轴发生冲突的垫高结构可缩短刀具的长度, 从而可减少加工时间、提高刀具的工作效率。
- LOCK-TIGHT(锁紧式)防上浮机构通过止动半球, 可在活动钳身上作用向下倾斜45度的力, 从而防止工件上浮。
- 可交换式钳口标配三种钳口, 可选用适合加工条件的钳口。
- 可始终在平口钳中心位置夹紧工件, 节省编程工时。



LOCK-TIGHT 防上浮机构

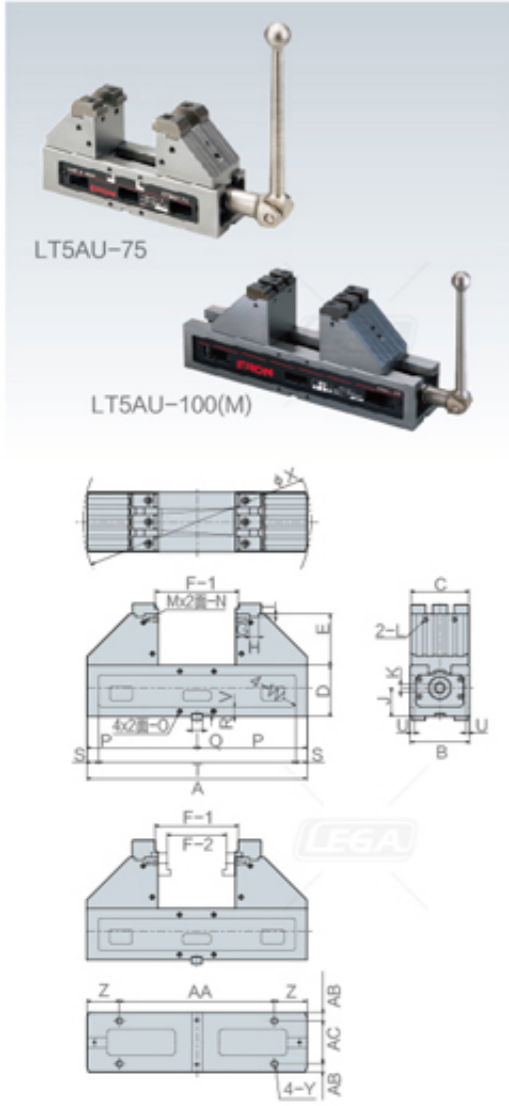

规格

订单号	型号	钳口宽度	全长	标准导位块宽度	标准安装夹具适用T型槽宽	夹紧力kN	重量kg
124015	LT5AU-75M	75	236	14	14	16	9.5
993017	LT5AU-75	75	286	14	14	15	15
991541	LT5AU-100M	102	386	18	18	20	30
987470	LT5AU-100	102	484	18	18	20	32

尺寸表

型号	A	B	C	D	E	F-1	F-2	G	H	I	J	K	L(粗牙)	M	N(粗牙)
LT5AU-75M	236	77	75	65	60	20-58	16-26	19	16	5	39	10	M8×1.25	4	M8×1.25
LT5AU-75	286	77	75	65	60	22-108	13-76	19	16	5	39	10	M8×1.25	2	M8×1.25
LT5AU-100M	386	104	102	90	90	23-142	13-100	24	16	5	50	13	M8×1.25	4	M8×1.25
LT5AU-100	484	104	102	90	90	23-240	13-198	24	16	5	50	13	M8×1.25	4	M8×1.25

型号	O(粗牙)	P	Q	R	S	T	U	V	W	X	Y(粗牙)	Z	AA	AB	AC
LT5AU-75M	M8×1.25	118	14	4	30	176	5	12	R5	250	M10×1.5	56	124	13.5	50
LT5AU-75	M8×1.25	143	14	4	30	226	5	12	R5	300	M10×1.5	56	174	13.5	48
LT5AU-100M	M8×1.25	193	18	5	20	346	7	17	R5	400	M12×1.75	57	272	14.5	75
LT5AU-100	M8×1.25	242	18	5	20	444	7	17	R5	500	M12×1.75	57	370	14.5	75

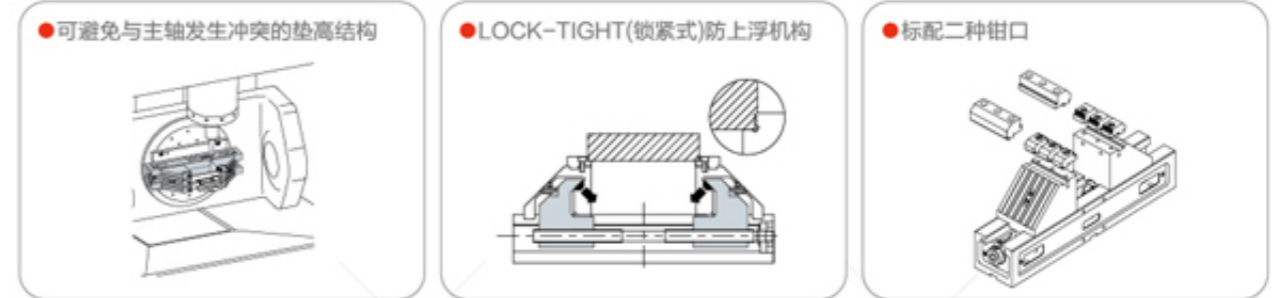

分解结构图

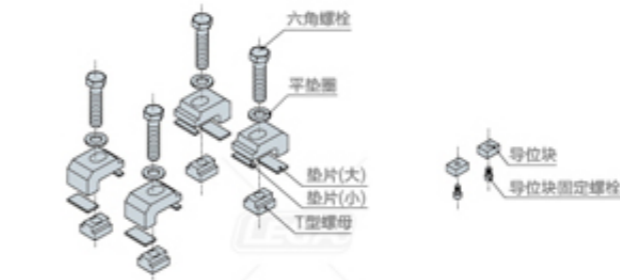
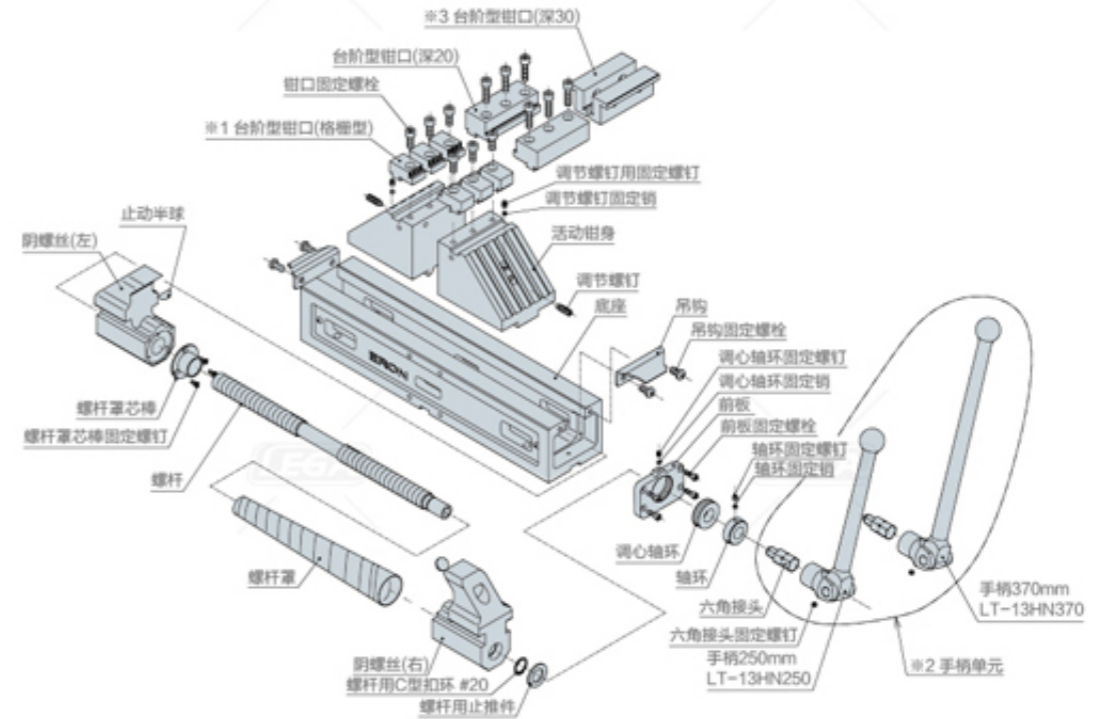

- ※1 LT5AU-75(M)的台阶型钳口(格栅型)为4个。
- ※2 LT5AU-75(M)的手柄为LT-10HN250仅1根。
- ※3 台阶型钳口(深30)为选配件

参见页

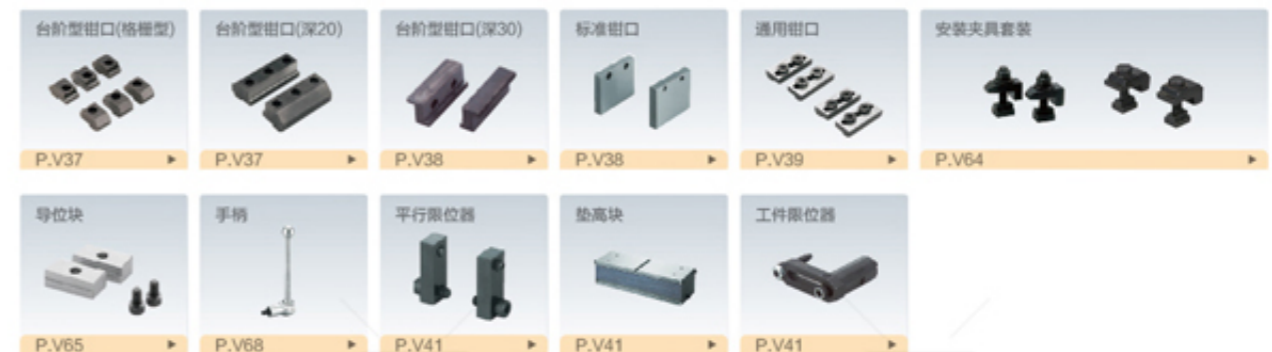

符合RoHS

LOCK-TIGHT 5 AXIS MACHINE VISES

LOCK-TIGHT 五轴机床专用精密平口钳

附件

LT5AU-75F(M)
 台阶型钳口(格栅型)LT5AU-75SJG-8(2个1组) — 2组
 台阶型钳口(深20)LT5AU-75SJ-20(2片1组) — 1组
 标准安装夹具套装 BCS14Q1(2组1套) — 2套
 标准导位块 LTGB14-14(2个1组) — 1组
 标准手柄 LT-10HN250 — 1根

LT5AU-100F(M)
 台阶型钳口(格栅型)LT5AU-100SJG-8(6个1组) — 1组
 台阶型钳口(深20)LT5AU-100SJ-20(2片1组) — 1组
 标准安装夹具套装 BCS18Q1(2组1套) — 2套
 标准导位块 LTGB18-18(2个1组) — 1组
 标准手柄 LT-13HN250, LT-13HN370 — 各1根

- 可对应多种工件可选择4个钳口的安装位置,因此可对应多种工件。
- LOCK-TIGHT(锁紧式)防上浮机构通过止动半球,可在活动钳身上作用向下倾斜45度的力,从而防止工件上浮。
- 可交换式钳口标配三种钳口,可选用适合加工条件的钳口。
- 可始终在平口钳中心位置夹紧工件,节省编程工时。



LOCK-TIGHT 防上浮机构

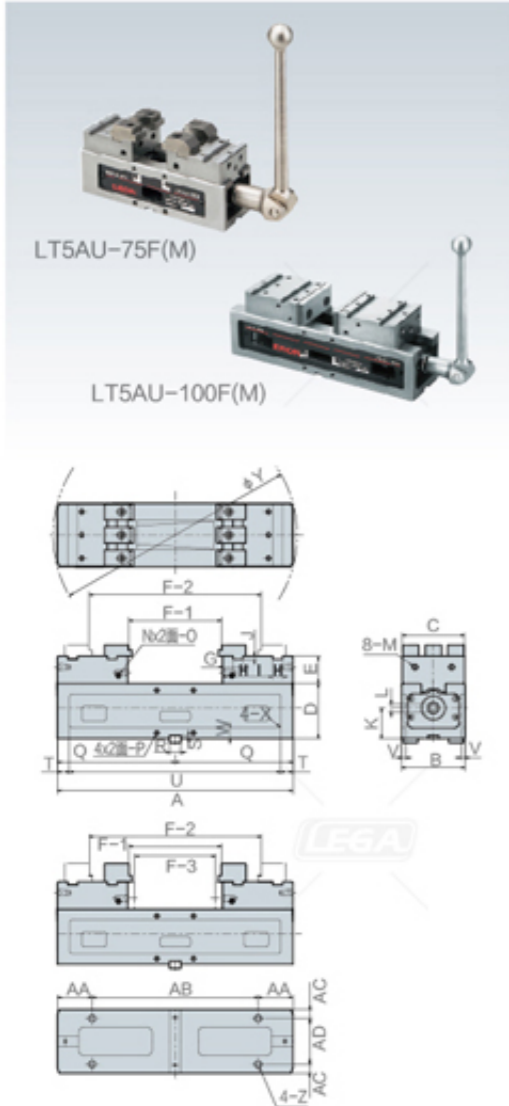

规格

订单号	型号	钳口宽度	全长	标准导位块宽度	标准安装夹具适用T型槽宽	夹紧力kN	重量kg
101710	LT5AU-75FM	75	236	14	14	16	10
993018	LT5AU-75F	75	286	14	14	16	12
991542	LT5AU-100FM	102	386	18	18	20	24
991540	LT5AU-100F	102	484	18	18	20	26

尺寸表

型号	A	B	C	D	E	F-1	F-2	F-3	G	H	I	J	K	L	M(粗牙)	N
LT5AU-75FM	236	77	75	65	30	14-58	94-138	0-34	17	16	57	5	39	10	M8×1.25	2
LT5AU-75F	286	77	75	65	30	22-108	94-188	0-80	17	16	57	5	39	10	M8×1.25	2
LT5AU-100FM	386	104	102	90	45	28-148	158-278	8-128	17	16	82	5	50	13	M10×1.5	4
LT5AU-100F	484	104	102	90	45	28-246	158-376	8-226	17	16	82	5	50	13	M10×1.5	4

型号	O(粗牙)	P	Q	R	S	T	U	V	W	X	Y(粗牙)	Z	AA	AB	AC	AD
LT5AU-75FM	M8×1.25	M8×1.25	118	14	4	30	176	5	12	R5	250	M10×1.5	31	124	13.5	50
LT5AU-75F	M8×1.25	M8×1.25	143	14	4	30	226	5	12	R5	300	M10×1.5	56	124	13.5	50
LT5AU-100FM	M8×1.25	M8×1.25	193	18	5	20	346	7	17	R5	400	M12×1.75	57	272	14.5	75
LT5AU-100F	M8×1.25	M8×1.25	242	18	5	20	444	7	17	R5	500	M12×1.75	57	370	14.5	75

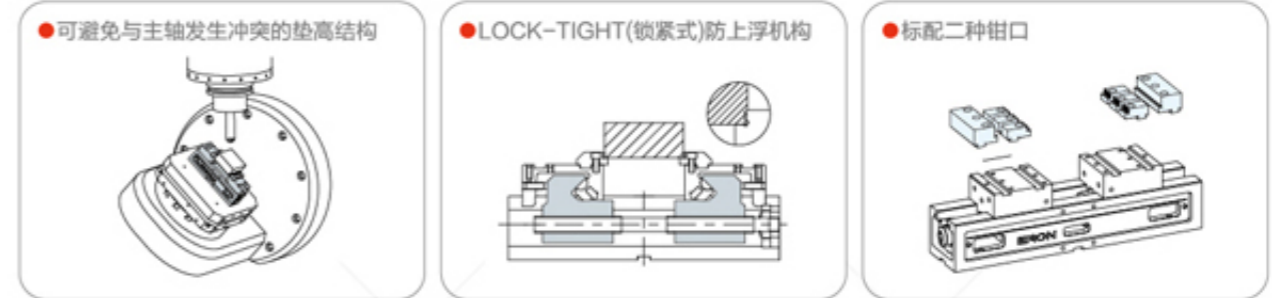

分解结构图

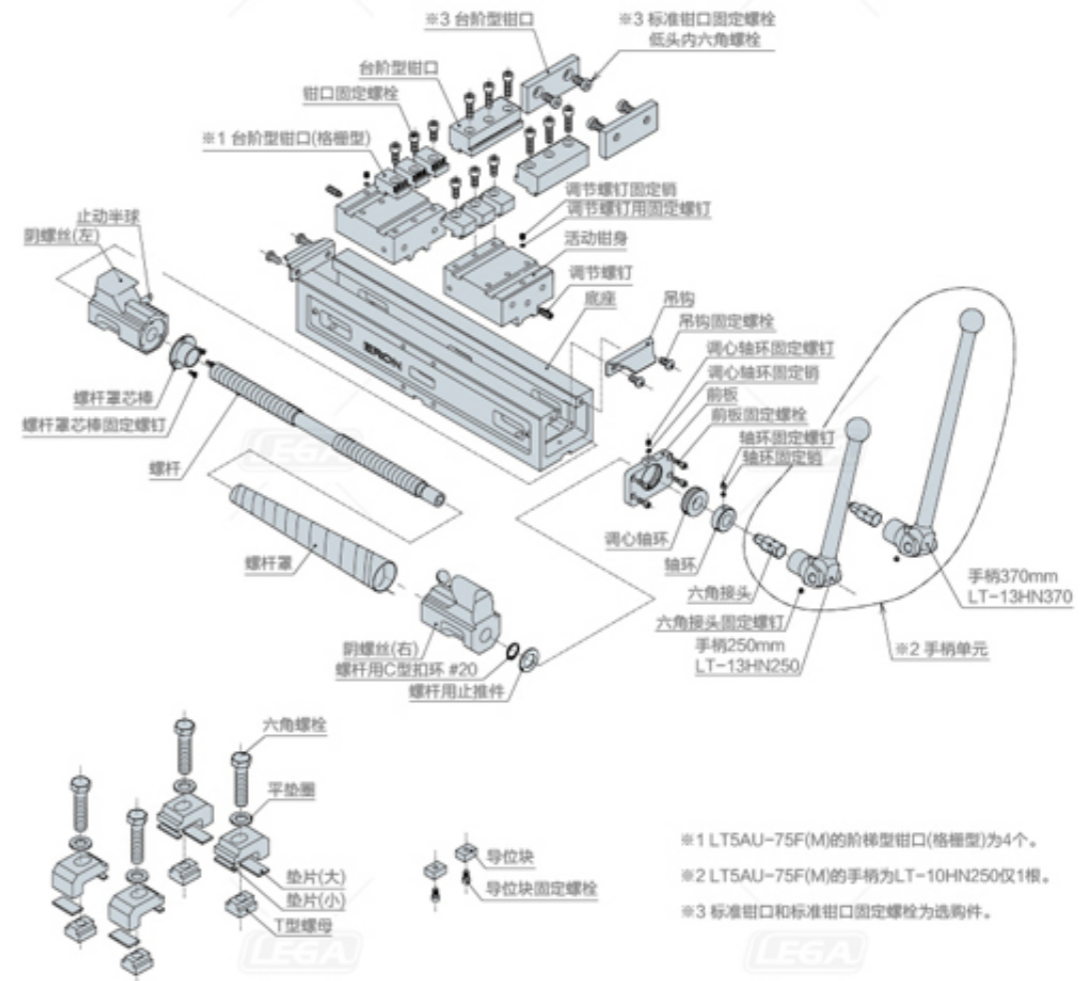

参见页



符合RoHS 尺寸追加

LOCK-TIGHT 5 AXIS MACHINE VISES

LOCK-TIGHT 五轴机床专用精密平口钳

台阶型钳口(格栅型)

LT5AU-75SJG-8
LT5AU-100SJG-8

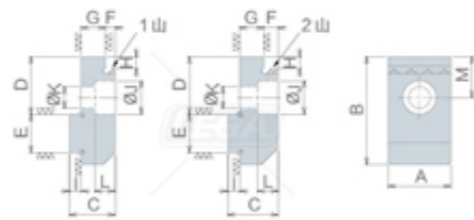
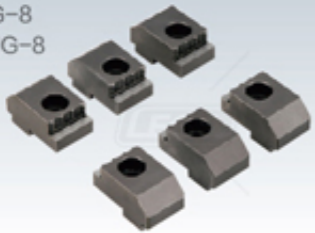

规格

订单号	型号	适用平口钳	格栅数	A	B	C	D	E	F	G
124533	LT5AU-75SJG4	LT5AU-75(M,FM,F)	1	26	45	19	24	16	4	10
124534	LT5AU-75SJG6	LT5AU-75(M,FM,F)	2	26	45	21	24	16	6	10
993019	LT5AU-75SJG8	LT5AU-75(F,FM)	3	26	45	23	24	16	8	10
124535	LT5AU-100SJG4	LT5AU-100(M,FM,F)	1	26	45	19	24	16	4	10
124536	LT5AU-100SJG6	LT5AU-100(M,FM,F)	2	26	45	21	24	16	6	10
988807	LT5AU-100SJG8	LT5AU-100(M),100F(M)	3	26	45	23	24	16	8	10

型号	H	I	J	K	L	M	数量	重量kg
LT5AU75-SJG4	5	5	14	9	8.5	17	2片1组	0.24
LT5AU75-SJG6	5	5	14	9	8.5	17	2片1组	0.26
LT5AU-75SJG8	5	5	14	9	8.5	17	2片1组	0.3
LT5AU100-SJG4	5	5	14	9	8.5	17	6片1组	0.72
LT5AU100-SJG6	5	5	14	9	8.5	17	6片1组	0.78
LT5AU-100SJG8	5	5	14	9	8.5	17	6片1组	0.85

台阶型钳口(深20)

LT5AU-75SJ-20
LT5AU-100SJ-20

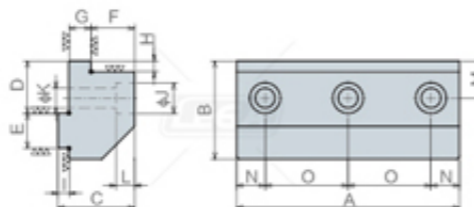

规格

订单号	型号	适用平口钳	A	B	C	D	E	F	G	H
993020	LT5AU-75SJ20	LT5AU-75(F,FM)	75	45	35	24	16	20	10	5
988808	LT5AU-100SJ20	LT5AU-100(M),100F(M)	102	45	35	24	16	20	10	5

型号	I	J	K	L	M	N	O	重量kg
LT5AU-75SJ20	5	14	9	8.5	17	13	49	1.3
LT5AU-100SJ20	5	14	9	8.5	17	13	38	1.5

台阶型钳口(深30)

LT5AU-75SJ-30
LT5AU-100SJ-30

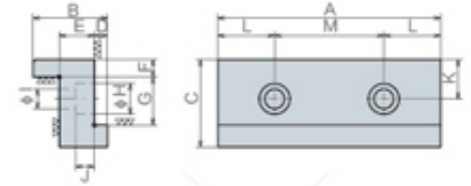
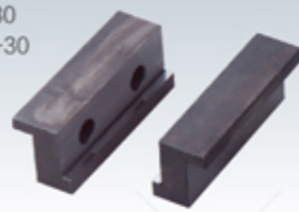

规格

订单号	型号	适用平口钳	A	B	C	D	E	F	G
993021	LT5AU-75SJ30	LT5AU-75	75	34	40	6	16	8	22
988809	LT5AU-100SJ30	LT5AU-100(M)	102	34	40	6	16	8	22

型号	H	I	J	K	L	M	重量kg
LT5AU-75SJ30	14	9	8.5	18	21.5	32	0.9
LT5AU-100SJ30	14	9	8.5	18	26	50	1.7

标准钳口

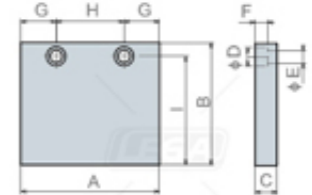

规格

订单号	型号	适用平口钳	A	B	C	D	E	F	G	H	I	重量kg
993023	LT5AU-75JA60	LT5AU-75	75	60	14	14	9	8.5	21.5	32	50	0.9
988810	LT5AU-100JA	LT5AU-100(M)	102	90	16	14	9	9	26	50	80	1.5

自切钳口 NEW

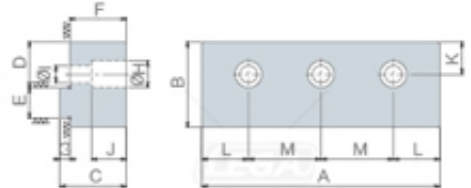

规格

订单号	型号	适用平口钳	格栅数	A	B	C	D	E	F	G
125634	LT5AU-75SCJ-S	LT5AU-75 (M,FM,F)	S45C	100	55	35	34	16	30	5
125635	LT5AU-75SCJ-A	LT5AU-75 (M,FM,F)	A5052	100	55	35	34	16	30	5
125636	LT5AU-100SCJ-S	LT5AU-100 (M,FM,F)	S45C	125	55	35	34	16	30	5
125637	LT5AU-100SCJ-A	LT5AU-100 (M,FM,F)	A5052	125	55	35	34	16	30	5

型号	H	I	J	K	L	M	重量kg
LT5AU-75SCJ-S	14	9	18.5	27	25.5	49	2.6
LT5AU-75SCJ-A	14	9	18.5	27	25.5	49	1
LT5AU-100SCJ-S	14	9	18.5	27	25.5	38	3.2
LT5AU-100SCJ-A	14	9	18.5	27	25.5	38	1.2

符合RoHS

LOCK-TIGHT 5 AXIS MACHINE VISES

LOCK-TIGHT 五轴机床专用精密平口钳

通用钳口套装

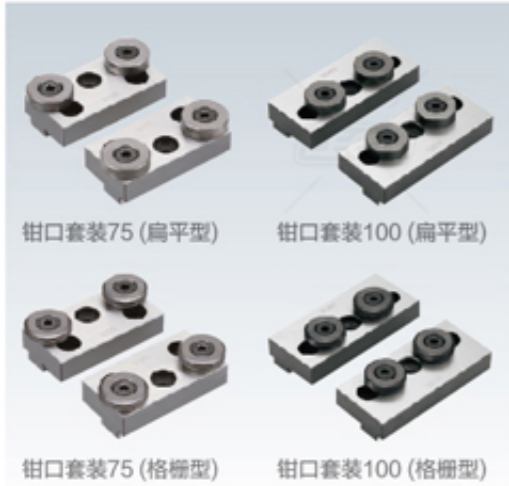

套装内容
 底座 — 1个
 圆钳口(扁平、格栅) — 均为4个
 内六角螺栓 M8x16 — 4个
 低头内六角螺栓 M8 × 15 — 4个

- 可用五轴机床专用精密平口钳夹紧圆形工件及异形工件。
- 请将底座和圆钳口组合后使用。

使用例



钳口套装75(扁平型) 钳口套装75(格栅型) 钳口套装100(扁平型) 钳口套装100(格栅型)

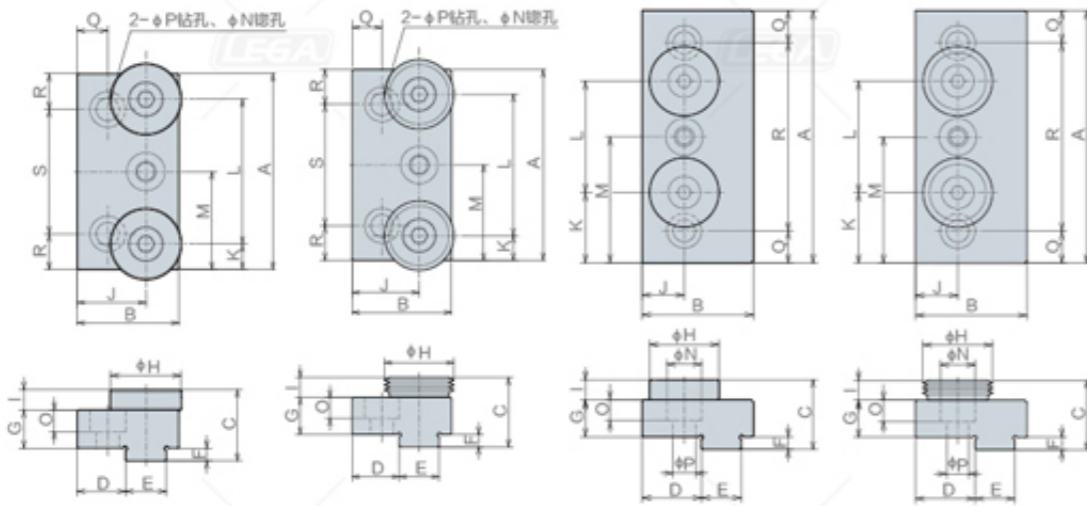

规格

2片1组

订单号	型号	适用机型	类型	重量kg
997945	UJS75-RRG	LT5AU-75(F,FM)	扁平、格栅	1.1
997943	UJS75-R	LT5AU-75(F,FM)	扁平	0.9
997944	UJS75-RG	LT5AU-75(F,FM)	格栅	0.9
997237	UJS100-RRG	LT5AU-100(M,F,FM)	扁平、格栅	1.5
997235	UJS100-R	LT5AU-100(M,F,FM)	扁平	1.3
997236	UJS100-RG	LT5AU-100(M,F,FM)	格栅	1.3

尺寸表

型号	A	B	C	D	E	F	G	H	I	J	K	L	M	N	O	P	Q	R	S
UJS75-(R, RG, RRG)	77	40	28	19	16	5	15	28	8	27	10	57	38.5	14	8.5	9	12	14	49
UJS100-(R, RG, RRG)	102	45	28	24	16	5	15	28	8	17	28.5	45	51	14	8.5	9	13	76	-

通用圆钳口

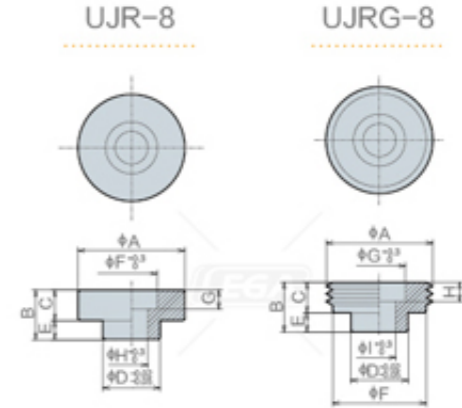
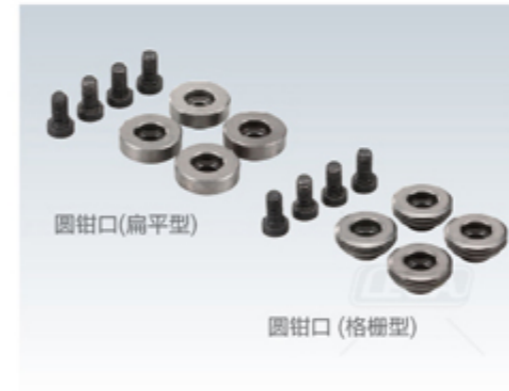

规格

订单号	型号	适用平口钳	类型	A	B	C	D	E	F	G	H	I	重量kg
997239	UJR-8	LT5AU全型号	扁平	28	13	8	15	5	13.6	5	8.3	-	0.2
997240	UJRG-8	LT5AU全型号	格栅	28	13	8	15	5	24.5	13.6	5	8.6	0.2

4片1组

通用底座

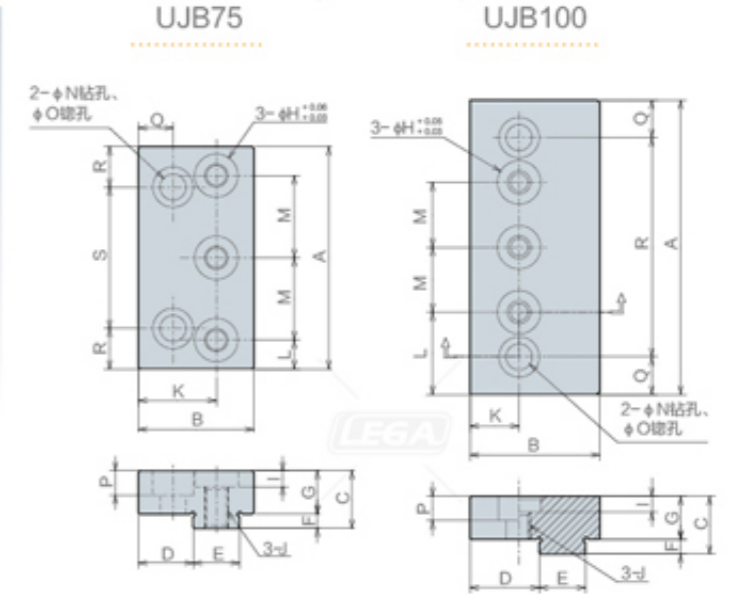
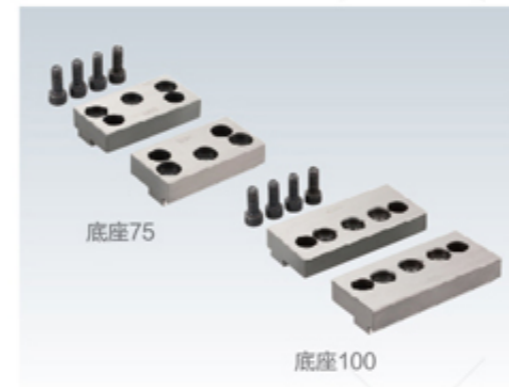

规格

订单号	型号	适用平口钳	A	B	C	D	E	F	G	H
997946	UJB75	LT5AU-75(F,FM)	77	40	20	19	16	5	15	15
997238	UJB100	LT5AU-100(M,F,FM)	102	45	20	24	16	5	15	15

2片1组

型号	I	J(粗牙)	K	L	M	N	O	P	Q	R	S	重量kg
UJB75	5.5	M8×1.25	27	10	28.5	9	14	8.5	12	14	49	0.7
UJB100	5.5	M8×1.25	17	28.5	22.5	9	14	8.5	13	76	-	1.1

符合RoHS

LOCK-TIGHT 5 AXIS MACHINE VISES

LOCK-TIGHT 五轴机床专用精密平口钳

平行限位器



套装内容

平行限位器 — 4个
内六角螺栓M8×20 — 4个
内六角固定螺钉(圆柱端)M8×25 — 4个

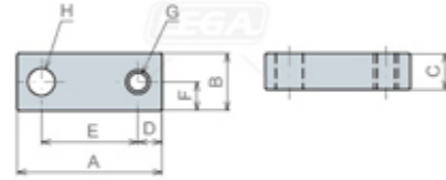

规格

订单号	型号	适用平口钳	A	B	C	D	E	F	G(粗牙)	H	重量kg
988812	LT5AU-PST	LT5AU所有机型	48	19	12	8	32	9.5	M8×1.25	9	0.3

4组1套

垫高块



套装内容

垫高块 — 1个
内六角螺栓M12×35 — 4个
内六角螺栓M10×15 — 6个
侧盖 — 2个
仅限LT5AU100-HB125K
导位块LTGB18-18(2个1组) — 1组

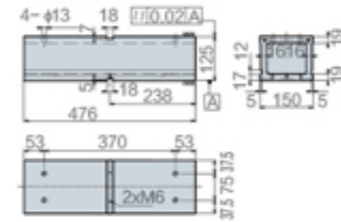

规格

订单号	型号	适用机型	键槽	重量kg
988813	LT5AU100-HB125	LT5AU-100(F)	无	21.8
988814	LT5AU100-HB125K	LT5AU-100(F)	有	21.5

平行限位器



套装内容

接头 — 1个
内六角螺栓M12×35 — 4个
内六角螺栓M10×15 — 6个
侧盖 — 2个
仅限LT5AU100-HB125K
导位块LTGB18-18(2个1组) — 1组

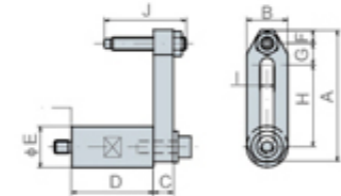

规格

订单号	型号	适用平口钳	A	B	C	D	E	F	G	H	I	J	重量kg
988811	LT5AU-100WST	LT5AU所有机型	80	25	12	50	25	17	13	50	8.5	50	0.4

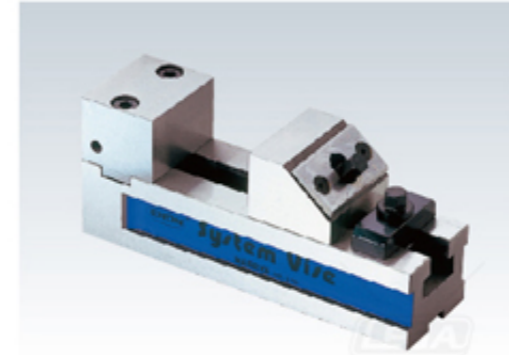

符合RoHS

SYSTEM VISES

单口平口钳

附件

标准导位块(2个1组)
适用槽宽18mm — 1组

- 利用背面的导位块槽, 可方便地校准精度。
- 精度优于原JIS 0级。
- 采用楔锁机构, 向下也会作用夹紧力, 工件上浮极小。
- 采用SCM440, 并进行了HRC50以上的淬火处理, 可长期保持精度。
- 固定钳口及夹紧部可拆卸, 组合自由。
- 通过组合, 可用作长形工件、多件固定工件用夹具。

组合例

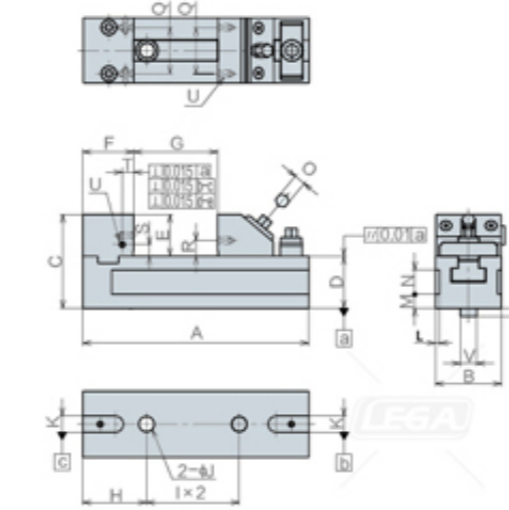
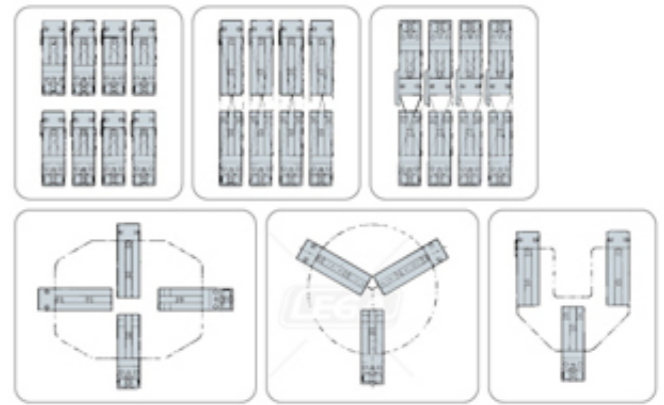

尺寸表

型号	A	B	C	D	E	F	G	H	I	J
SV56	195	57	81	45	36	44	80	55	40	M12×1.75用沉孔
SV80	250	81	90	50	40	44	110	58	50	M12×1.75用沉孔

型号	K	L	M	N	O	P	Q	R	S	T	U(粗牙)	V
SV56	14 ^{+0.018}	3.5	12	21	10	7	40	18	10	10	M6×1.0	14 ^{-0.018}
SV80	18 ^{+0.018}	4.5	15	21	10	7	40	22	10	10	M6×1.0	18 ^{-0.018}

规格

订单号	型号	钳口宽度	钳口高度	钳口张开度	标准导位块宽度	夹紧力kN	紧固扭矩N·m※	重量kg
929709	SV56	56	36	80	18	6	60	4.8
929710	SV80	80	40	110	18	6	60	8.7

※紧固扭矩为最大夹紧力时的参考值, 会因条件不同而产生误差。

操作扳手



适用机型	订单号	型号	全长
所有机型	933122	914Q-10-125	151

使用例



P.V65